



ÉDEN



Précaution d'utilisation

- Veillez à bien éteindre l'appareil après utilisation.
- Ne pas laisser l'appareil sans surveillance lorsqu'il est en fonctionnement, notamment en présence d'enfants ou d'animaux aux alentours.
- Ne pas utiliser l'appareil sur des blessures.
- Ne pas utiliser l'appareil dans l'heure qui suit la fin d'un repas.
- Ne pas utiliser l'appareil le corps mouillé.
- Ne pas insérer d'objets étrangers dans l'appareil.
- Ne pas se mettre debout sur le dessus de l'appareil pour éviter de basculer.
- Ne pas se mettre debout dans le compartiment de l'appareil.
- Les personnes ayant des troubles mentaux peuvent utiliser l'appareil sous l'assistance d'un tuteur.
- Les personnes à mobilité réduite peuvent utiliser l'appareil avec une tierce personne pour assistance.
- L'utilisation de l'appareil est interdite aux enfants.
- Ne pas utiliser l'appareil tout en dormant.
- Ne pas exposer l'appareil à la lumière directe du soleil.
- Ne pas utiliser l'appareil près d'une source de chaleur ou dans un endroit humide.
- Ne pas utiliser l'appareil dans sa salle de bain/ près d'une piscine ou d'un spa.
- Ne pas insérer les mains dans l'appareil lorsque celui-ci est en fonctionnement.
- Veillez à ne pas avoir vos jambes/ mains/ vêtements/ objets dans l'appareil lorsque vous le refermez.
- Ne pas tenter de réparer ou modifier l'appareil et ne pas démonter l'appareil seul pour éviter tout dommage. Seul le SAV de votre revendeur ou un électricien confirmé seront autorisés à l'ouvrir.

Les bonnes pratiques pour votre sécurité et bien entretenir votre appareil :

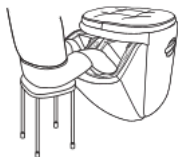

Être bien assis



Ne pas croiser les jambes



Ne pas être mouillé

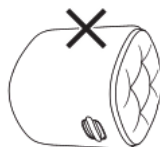

L'appareil ne doit pas être basculé, même pour le rangement.



Appareil non thérapeutique

Caractéristiques Techniques

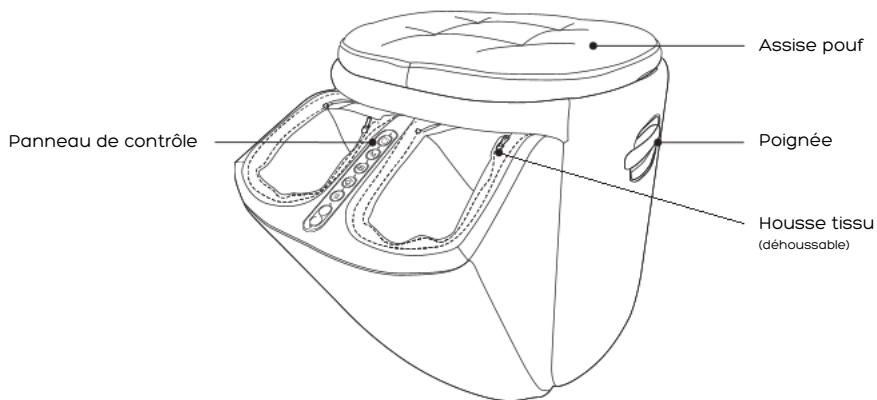

Panneau de contrôle en détail:

Pour tous les boutons, vous trouverez une LED associée. Si LED allumée = fonction activée.



Prise et adaptateur fournis

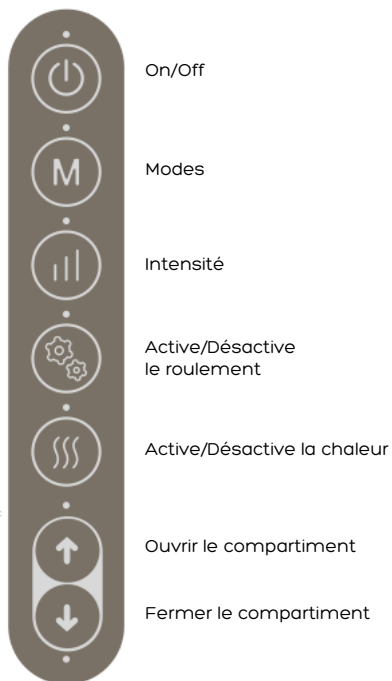

Spécifications de l'appareil

REF.	SP4900
NOM	EDEN
DIMENSIONS	440 x 380 x 460 mm
POIDS NET	9.80 KG
POIDS BRUT	1175 KG
PUISSANCE	DC 12V
CONSOMMATION	60 W
TIMER	15 MIN.
GARANTIE	2 ANS

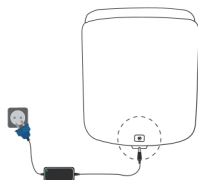

Utilisation

Brancher l'appareil



Insérez le cordon d'alimentation dans l'adaptateur et insérez l'embout derrière en bas de l'appareil.
Ensuite branchez le cordon d'alimentation dans une prise électrique.
Votre appareil est désormais sous tension électrique et prêt à être utilisé.

Allumer l'appareil

- Appuyez sur le bouton  = l'appareil s'ouvre.
- Attendez que le compartiment soit complètement ouvert et insérez vos pieds à l'intérieur.
- Puis appuyez sur le bouton  = le mode 1 se lance automatiquement.

L'appareil est désormais allumé et vous pouvez changer de mode si souhaité.

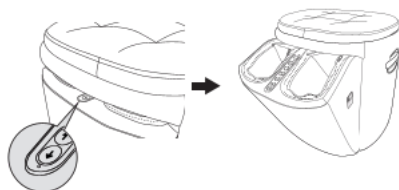



Éteindre l'appareil

Cas 1. Le cycle est terminé

- Appuyez sur le bouton  = l'appareil se referme.
- Sortez vos pieds de l'appareil.

Cas 2. Le cycle est en cours

- Appuyez sur le bouton  = l'appareil s'arrête.
- Attendez que les airbags dégonflent et sortez vos pieds de l'appareil.
- Puis appuyez sur le bouton  = l'appareil se referme.

Remarques : • Vous n'avez pas besoin de rester le doigt appuyé sur le bouton pour que l'ouverture/fermeture se fasse. Un simple appui = ouverture ou fermeture complète du compartiment. • Lorsque vous appuyez sur un bouton = signal lumineux par LED au niveau du bouton qui vous indique alors si la fonction est active. Quand vous choisissez un mode auto, la LED change de couleur pour vous indiquer si vous êtes en mode 1 - 2 ou 3. Il en est de même pour l'intensité en pressothérapie. • Pensez à bien débrancher votre appareil de la prise après son utilisation.

3 Modes Automatiques:

Nous avons intégré 3 modes automatiques pré-enregistrés et de ce fait vous n'avez pas à penser aux réglages souhaités pour votre séance.

Laissez vous guider selon vos envies à l'instant Tet profitez des douces sensations offertes par votre appareil.

Appuyez sur le bouton  = 1^{er} appui = Mode 1 •
2^e appui = Mode 2 •
3^e appui = Mode 3 •

L'appareil s'éteint automatiquement au bout de 15 minutes, quel que soit le mode utilisé.

Entretien et protection



Les housses en tissu à l'intérieur du compartiment se dézippent pour un lavage en machine (30°)

- Ne pas utiliser de diluant alcoolisé ou tout autre produit à base d'essence ou d'eau de Javel, la surface pourrait changer de couleur ou perdre sa qualité.
- Nettoyez la surface de l'appareil avec un chiffon légèrement humide.
- Si l'appareil est très sale, utilisez 3% à 5% de détergent neutre, dilué dans de l'eau chaude.
- Si il est difficile d'enlever les taches, vous pouvez essayer avec une éponge en mousse de mélamine.



Détergent
doux



- Si en utilisant l'appareil vous entendez les bruits suivants, ne vous inquiétez pas, cela n'a aucun impact sur l'utilisation et la durée de vie de l'appareil:
 1. Bruit du mécanisme et du moteur
 2. Bruit de friction entre le tissu et le roulement
 3. Bruit de l'air pression
- Si vous trouvez que l'appareil est bruyant n'hésitez pas à le placer sur un tapis pour atténuer les sons.

• Protection automatique de surchauffe de l'appareil

La température des moteurs risque d'augmenter si vous utilisez continuellement l'appareil pendant une longue durée. L'appareil est équipé d'un dispositif de surchauffe qui arrêtera automatiquement le fonctionnement afin d'en protéger les moteurs. Pour prolonger la durée de vie de l'appareil, il est préconisé de ne pas l'utiliser plus de 15 minutes de suite. Laissez un temps de repos pour recommencer un autre cycle.

Déplacer votre appareil

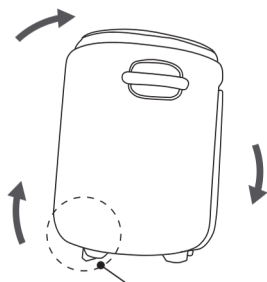

Levier manuel d'inclinaison

Vous pouvez déplacer facilement votre appareil en le portant à l'aide des deux poignées intégrées sur les côtés. • Pensez seulement à bien le débrancher de la prise en amont pour ne pas tirer le fil. Également nous avons intégré un petit levier en dessous de l'appareil que vous pourrez relever manuellement afin d'incliner votre appareil pour un meilleur confort à l'utilisation. • Pensez à bien le remettre en position initiale lorsque vous avez fini afin de bien garder l'appareil à plat. Ne pas s'asseoir dessus lorsque le levier du dessous est mis.

Garantie

GARANTIE

Si l'appareil EDEN fait défaut pendant la période de couverture de la garantie stipulée sur votre facture, veuillez procéder aux étapes suivantes:

1. Téléphonnez au numéro sur votre facture afin de vérifier si une réparation à distance est possible.
2. Au besoin, faites parvenir l'appareil EDEN à l'adresse indiquée sur votre facture avec les éléments suivants:

- A. Votre nom
- B. Votre adresse (qui sera utilisée comme adresse de retour)
- C. Votre numéro de téléphone
- D. Une copie de votre facture

Notez que les éléments A, B et C peuvent être inscrits à la main sur une feuille ajoutée à l'intérieur du paquet et qu'une franchise de 25\$ sera exigée pour la réparation / remplacement du produit.

CETTE GARANTIE EXCLUE :

- (a) Tous dommages occasionnés par de l'abus, tous accidents ou mauvaise manutention ou lors du transport.
- (b) Réparations effectuées sans autorisation.
- (c) L'unité n'est pas utilisée tel que les instructions fournies.
- (d) Si les frais de dommages excèdent le prix de l'unité.
- (e) Détérioration dues à l'entreposage inadéquat et/ou manque de précaution sécuritaire aux lieux du propriétaire.
- (f) Omission de procurer la preuve d'achat
- (g) Dommages esthétiques



ÉDEN



Precautions for use

- Be sure to turn off the device after use.
- Do not leave the device unattended when in use, especially when children or animals are nearby.
- Do not use the device on injuries.
- Do not use the device within one hour of eating.
- Do not use the device when wet.
- Do not insert foreign objects into the device.
- Do not stand on top of the device to avoid tipping over.
- People with mental disorders may use the device with the assistance of a guardian.
- People with reduced mobility may use the device with the assistance of a third party.
- Children are not permitted to use the device.
- Do not use the device while sleeping.
- Do not expose the device to direct sunlight.
- Do not use the device if the internal fabric areas is damaged.
- Do not use the device near a heat source or in a damp location.
- Do not use the device in your bathroom/near a swimming pool or spa.
- Do not insert your hands into the device while it is in operation.
- Make sure that your legs/hands/clothing/objects are not inside the device when you close it.
- Do not attempt to repair or modify the device, and do not disassemble the device yourself to avoid damage. Only your dealer's after-sales service or a qualified electrician is authorized to open it.

Precautions for use

Best practices for your safety and to keep your device in good shape:



Sit properly.



Do not cross your legs.



Do not get wet.

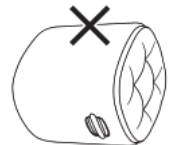

The device must not be tilted, even for storage.



Non-therapeutic device

Technical Specifications

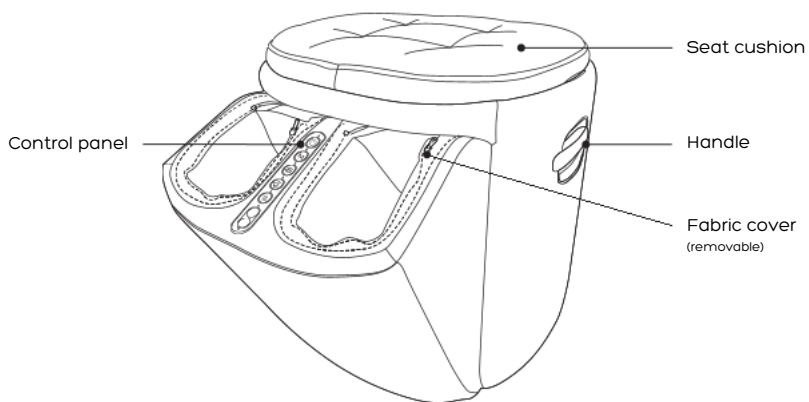

Control panel details:

All buttons have an associated LED. If the LED is lit, the function is activated.



Plug and adapter included



Device specifications

REF.	SP4900
NAME	EDEN
DIMENSIONS	440 x 380 x 460 mm
NET WEIGHT	9.80 KG
GROSS WEIGHT	1175 KG
POWER	DC 12V
CONSUMPTION	60 W
TIMER	15 MIN.
WARRANTY	2 YEARS

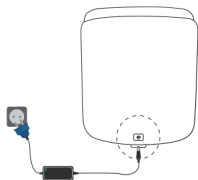

Use

Plug in the device



Plug the power cord into the adapter and insert the plug into the back of the device. Then plug the power cord into an electrical outlet. Your device is now powered up and ready to use.

Turn on the device

- Press the button  = the device opens.
- Wait until the compartment is fully open and insert your feet inside.
- Then press the button  = mode 1 starts automatically. The device is now turned on and you can change the mode if desired. Turning on the device

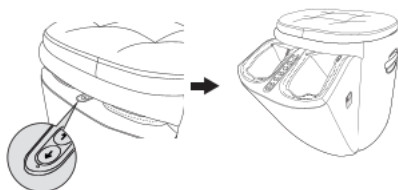



Turn off the device

Case 1. The cycle is complete

- Press the button  = the device closes.
- Remove your feet from the device.

Case 2. The cycle is in progress





- Press the button  = the device stops.
- Wait for the airbags to deflate and remove your feet from the device.
- Then press the button  = the device closes.

Notes: • You do not need to keep your finger pressed on the button for the compartment to open or close. A single press will open or close the compartment completely. • When you press a button, an LED light on the button will indicate whether the function is active. When you select an auto mode, the LED will change color to indicate whether you are in mode 1, 2, or 3. The same applies to the intensity of the pressotherapy. • Remember to unplug your device from the power outlet after use.

3 Automatic Modes:

We have included three pre-set automatic modes, so you don't have to think about the settings you want for you.

Let yourself be guided by your desires in the moment and enjoy the gentle sensations offered by your device. Three Automatic Modes:

Press the button  = 1st press = Mode 1 
2nd press = Mode 2 
3rd press = Mode 3 

The device turns off automatically after 15 minutes, regardless of the mode being used.

Maintenance and protection



The fabric covers inside the compartment can be unzipped for machine washing (30°C).

- Do not use alcohol-based thinners or any other products containing gasoline or bleach, as this may cause the surface to change color or lose its quality.
- Clean the surface of the appliance with a slightly damp cloth.
- If the appliance is very dirty, use 3% to 5% neutral detergent diluted in warm water.
- If stains are difficult to remove, you can try using a melamine foam sponge.



Mild detergent



- If you hear the following noises when using the device, don't worry, they have no impact on the device's performance or lifespan: 1. Noise from the mechanism and motor 2. Friction noise between the fabric and the roller 3. Air pressure noise • If you find the device noisy, feel free to place it on a mat to reduce the sound. • **Automatic overheating protection** The temperature of the motors may increase if you use the device continuously for a long period of time. The device is equipped with an overheating protection system that will automatically stop operation to protect the motors. To extend the life of the device, it is recommended that you do not use it for more than 15 minutes at a time. Allow time for the device to rest before starting another cycle.

Move your device

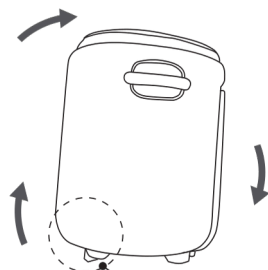

Manual tilt lever

You can easily move your device by carrying it using the two built-in handles on the sides.

- Just remember to unplug it from the power outlet beforehand so you don't pull on the cord.

We have also built a small lever underneath the device that you can lift manually to tilt your device for greater comfort during use.

- Remember to return it to its original position when you have finished to keep the device flat. Do not sit on it when the lever underneath is raised.

Warranty

WARRANTY

If the EDEN device malfunctions during the warranty period stated on your invoice, please follow these steps:

1. Call the number on your invoice to check whether remote repair is possible.
2. If necessary, send the EDEN device to the address indicated on your invoice with the following items:

- A. Your name
- B. Your address (which will be used as the return address)
- C. Your phone number
- D. A copy of your invoice

Please note that items A, B, and C can be written by hand on a sheet of paper included inside the package, and that a \$25 deductible will be required for the repair/replacement of the product.

THIS WARRANTY DOES NOT COVER:

- (a) Any damage caused by abuse, accidents, or improper handling or transportation.
- (b) Repairs made without authorization.
- (c) The unit is not used as per the instructions provided.
- (d) If the cost of damage exceeds the price of the unit.
- (e) Damage due to improper storage and/or lack of safety precautions at the owner's premises.
- (f) Failure to provide proof of purchase.
- (g) Cosmetic damage.